



## Brugermanual pallegafler



Type:

Fabr. nr.:   
De første 2 cifre angiver produktionsåret

Dato:

Max. belastning WLL:

BSV Krantilbehør A/S  
Knudevejen 3  
DK-6600 Vejen  
Telefon: 75 36 21 22  
Fax: 75 36 50 93  
E-mail: salg@bsv-vejen.dk

## Pallegaffel med bøjle

Type	A mm.	B mm.	C mm.	D mm.	E mm.	H mm.	I mm.	K mm.	Vægt kg.	Max last kg.
PG 100/2 SSB (Rør-gaffler)	970	400-950	200-750	40	1.270-1.900	1.700	2.330	500	150	2.000
PG 100/2 SSB (Massiv-gaffler)	970	500-950	200-650	30	1.270-1.900	1.700	2.330	500	190	2.000
PG 120/1,75 SSB (Rør-gaffler)	970	400-950	200-750	40	1.270-1.900	1.700	2.330	400-500-600	155	1750/2000
PG 120/1,75 SSB (Massiv-gaffler)	970	500-950	200-650	30	1.270-1.900	1.700	2.330	400-500-600	195	1750/2000
PG 120/3 SSB (Rør-gaffler)	970	460-950	220-710	50	1.320-2.010	1.895	2.585	400-500-600	225	3.000
PG 120/3 SSB (Massiv-gaffler)	970	460-950	220-710	40	1.320-2.010	1.895	2.585	400-500-600	245	3.000

K = afstanden fra gaffernes anslag til byrdens tyngdepunkt.

Øvrige målangivelser er illustreret på skitsen

Der kan også fås lange gaffler 1170 mm som er velegnet til de 4 sidstnævnte typer.

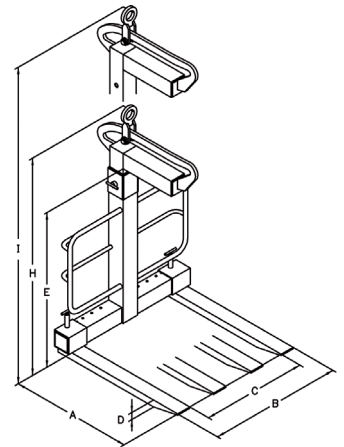

## Pallegaffel med bøjle med stor frihøjde til løft af isolering og træpakker

Type	A mm.	B mm.	C mm.	D mm.	E mm.	H mm.	I mm.	K mm.	Vægt kg.	Max last kg.
PG 120/1.75 SSB (Rør-gaffler)	970	400-950	200-750	40	1.360-3.000	1.770	3.410	400-500-600	190	1.750
PG 120/1.75 SSB (Massiv-gaffler)	970	400-950	200-650	30	1.360-3.000	1.770	3.410	400-500-600	215	1.750
PG 120/3 SSB (Rør-gaffler)	970	460-950	220-710	50	1.460-2.980	1.965	3.400	400-500-600	260	3.000
PG 120/3 SSB (Massiv-gaffler)	970	460-950	220-710	40	1.460-2.980	1.965	3.400	400-500-600	275	3.000

K = afstanden fra gaffernes anslag til byrdens tyngdepunkt.

Øvrige målangivelser er illustreret på skitsen

Der kan også fås lange gaffler 1170 mm.

Kan også fås med klemophæng

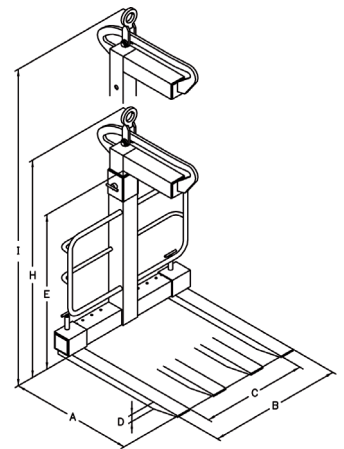

## Pallegaffel med klemmebeslag

Type	A mm.	B mm.	C mm.	D mm.	E mm.	H mm.	I mm.	K mm.	Vægt kg.	Max last kg.
PG 100/2 SSB (Rør-gaffler)	970	400-950	200-750	40	1.270-1.900	1.700	2.330	500	145	2.000
PG 100/2 SSB (Massiv-gaffler)	970	500-950	200-650	30	1.270-1.900	1.700	2.330	500	185	2.000
PG 120/1,75 SSB (Rør-gaffler)	970	400-950	200-750	40	1.270-1.900	1.700	2.330	600	150	1.750
PG 120/1,75 SSB (Massiv-gaffler)	970	500-950	200-650	30	1.270-1.900	1.700	2.330	600	190	1.750
PG 120/3 SSB (Rør-gaffler)	970	460-950	220-710	50	1.320-2.010	1.895	2.585	600	220	3.000
PG 120/3 SSB (Massiv-gaffler)	970	460-950	220-710	40	1.320-2.010	1.895	2.585	600	240	3.000

Der kan også fås lange gaffler 1170 mm som er velegnet til de 4 sidstnævnte typer.

Øvrige målangivelser er illustreret på skitsen.

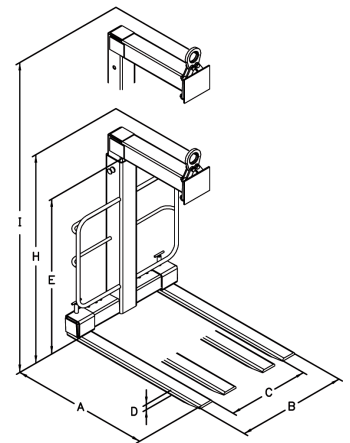

## Selvfalancerende pallegaffel

Type	A mm.	B mm.	C mm.	D mm.	E mm.	H mm.	I mm.	K mm.	Vægt kg.	Max last kg.
PG 100/2 SSB SBL (Rør-gaffler)	970	400-950	200-750	40	1.270-1.900	1.700	2.330	500	160	2.000
PG 120/3 SSB SBL (Rør-gaffler)	970	460-950	200-710	50	1.320-2.010	1.895	2.585	600	240	3.000
PG 120/3 SSB SBL (Massiv-gaffler)	970	460-950	200-710	40	1.320-2.010	1.895	2.585	600	260	3.000

K = afstanden fra gaffernes anslag til byrdens tyngdepunkt.

Der kan også fås lange gaffler 1170 mm som er velegnet til de 2 sidstnævnte typer.

Øvrige målangivelser er illustreret på skitsen.

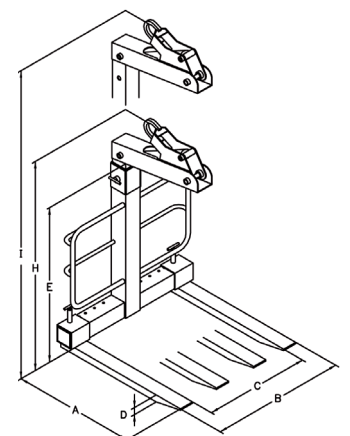

## Indholdsfortegnelse

1. Beskrivelse
2. Funktion og anvendelse
3. Begrænsninger i brugen
4. Advarsler
5. Smøring og vedligeholdelse
6. Reparation, eftersyn og reservedele

### 1. Beskrivelse

BSV pallegafler fås med forskellig løftekapacitet og i forskellige versioner, som selvfalancerende og med klemmebeslag samt med bøjle.

Med stilbar afstand mellem gafflerne og indstillelig frihøjde. Desuden kan længden af gafflerne vælges efter ønske.

### 2. Funktion og anvendelse

Pallegaflen må ikke anvendes til at løfte mere end den oplyste max. belastning (WLL), og kranen skal være godkendt til at løfte mindst egenvægt af pallegaflen + max. belastning.

Pallegaflen hænges op i løfteøjjet eller i rotatorbeslag hvis den er leveret med dette.

BSV pallegafler med bøjle afbalanceres ved, at løfteøjjet forskydes på bøjlen. Løfteøjjet skal være enten i hakket eller i forenden af bøjlen når der løftes, og der må ikke løftes med løfteøjjet placeret derimellem. Hakket i bøjlen benyttes, når der løftes ubelastet (kun egenvægt af pallegaflen), den forreste ende af bøjlen benyttes, når der løftes med last. Ved løft af små laster vil gafflerne vippe bagover. Den bageste del af bøjlen anvendes, når gafflerne skal trækkes ud fra pallen. Løfteøjjet flyttes helt tilbage på bøjlen, og pallegaflen kan så trækkes/løftes ud.

Pallegafler med klemmebeslag gør det muligt for kranføreren, at løfte pallegaflen i netop det punkt som passer bedst til den aktuelle opgave. Altså den optimale løsning for løft af forskelligartet gods og emballagetyper, hvor tyngdepunktet ofte varierer. Klemmebeslaget placeres sådan, at pallegaffel med byrde altid hælder en smule (ca. 3°) bagover, således at byrden ikke kan glide af gafflerne.

BSV pallegafler i selvfalancerende udførelse har indbygget en svingarm og et fjederrør i den øverste bom. Dette gør, at gafflerne forbliver i vandret stilling, hvad enten pallegaflen er fuldt belastet, eller den er ubelastet. Den mindste last man må løfte skal kunne trække svingarmen op i lodret stilling, da gafflerne ellers vil vippe forover.

Ved løft skubbes gafflerne først ind under pallen, og det sikres, at pallen ligger op imod benrørene.

Endvidere skal det sikres, at byrden er anbragt forsvarligt på pallen.

Tyngdepunktet i byrden skal ligge i den oplyste tyngdepunkts-afstand for pallegaflen, da den ellers ikke vil være i balance.

Løftebevægelsen skal være rolig, der må ikke laves ryk eller pludselige omstyringer af kranen midt i en bevægelse, da dette kan føre til pendulbevægelser af pallegaflen og medføre at byrden tabes.

Når byrden afstilles og pallegaflen aflastes, kan gafflerne trækkes ud fra pallen igen.

#### Indstilling af gaffler

Bredden mellem gafflerne indstilles ved, at de forskydes på tværrøret.

Først løftes de fjederbelastede låsetappe, og derefter forskydes gafflerne, så den ønskede bredde opnås.

Man skal efter justeringen sikre sig, at låsetapperne fastholder gafflerne i den ønskede position, og at gafflerne sidder lige langt fra midterrøret.

#### Indstilling af frihøjde

Frihøjden reguleres ved en forskydning af inderrøret i forhold til yderrøret. Indstillingen foregår som beskrevet i det følgende:

Først afsættes pallegaflen på et fast underlag. Det skal sikres, at den øverste bom og inderrøret ikke kan skride uhindret ned, når indstiksbolten fjernes. Splitten fjernes, og indstiksbolten trækkes ud. Frihøjden indstilles til det ønskede. Vær opmærksom på ikke at gribe således, at der er risiko for at få fingrene i klemme ved overkanten af det yderste benrør. Indstiksbolten sættes på plads igen og sikres med split.

### 3. Begrænsninger i brugen

Pallegaflen er primært beregnet til anvendelse i forbindelse med lastvognskraner.

Skal pallegaflen anvendes i forbindelse med byggekraner og lignende, hvor der løftes højt, skal der træffes særlige sikkerhedsforanstaltninger.

Paller, der er læsset med byrder der er snøret fast, må ikke løftes i snøringen.

### 4. Advarsler

Der må aldrig løftes mere end den tilladelige max. last (WLL).

Man må aldrig gå under den svævende last.

Man må aldrig korrigerer eller styre pallegaflen manuelt ved at gribe andre steder end på de dertil specielt beregnede håndtag.

Pallegaflen må ikke anvendes til personløft.

Der må ikke løftes paller der kun hviler på den ene gaffel.

Fjederrør på selvaflancerende pallegafler må ikke skilles ad.

Der må ikke foretages ændringer på pallegaflen uden skriftlig tilladelse fra fabrikanten. Uden opfyldelse af dette, bortfalder garantien fra fabrikantens side.

## **5. Smøring og vedligeholdelse**

Al smøring og vedligeholdelse skal foregå, når pallegaflen står aflastet på et fast underlag.

Alle smørenipler smøres for hver 35 timers drift.

Månedligt:

- Eftersø for deformationer, brud og revnedannelse. Hvis noget sådant findes, kontaktes sagkyndig reparatør. Efter reparation skal pallegaflen prøvebelastes.
- Splitter efterses og sikres.
- Indstiksbolten olieres.

## **6. Reparation, eftersyn og reservedele**

BSV kan kontaktes.