



BRUGERMANUAL

Skraldetalje

250 kg/1,5 m & 500 kg/3 m

Yellowline



Denne vejledning er udarbejdet i henhold til Maskindirektivet 2006/42/EF samt EN 13157 og er gældende for skraldetaljer ved anvendelse til generelle løfteformål.

1. Før brug

Inden produktet anvendes, skal brugeren læse brugermanualen samt sikre:

- * At skraldetaljen er uden deformationer, slitage eller synlige skader. Observeres dette, tages talje ud af drift.
- * At skraldetaljen er korrekt opmærket med producent, WLL, CE- og identifikationsnummer.

Før brug kontrolleres følgende:

- * Slidskader på kroge
- * Skade på kæde
- * Bøjede led
- * Forlængede led
- * Rustne led

Forefindes én eller flere af ovenstående skader, må skraldetaljen ikke anvendes.

2. Løft

Inden byrden løftes, sikres det, at personer i arbejdsområdet er informeret og er i behørig afstand fra emnet.

- * Løft aldrig mere end skraldetaljens kapacitet.
- * Brug aldrig skraldetaljens kæde som en slynge.
- * Forlæng ikke betjeningshåndtaget.
- * Anvend ikke unødvendig kraft til betjening af skraldetaljen.

Hejse eller trække

Drej kontaktknap til markeringen 'UP', som angivet på mærkepladen for løft/hejs af lasten.

Sænke eller løsne

Drej kontaktknap til markeringen 'DOWN', som angivet på mærkepladen for sænkning af lasten.

Neutral

Her er det muligt at justere lastkædens længde, og kæden kan hurtigt trækkes igennem taljen. Funktionen kan kun bruges, når taljen ikke er belastet.

Bemærk: Lasten skal hænge lige under skraldetaljen, da det er ikke tilladt at løfte lasten skævt/skrå. Der må ikke løftes på spidsen af krogen.



3. Anvendelse

Formålsbestemt anvendelse af skraldetaljen består af vertikalt løft, sænkning samt træk og lastfastspænding.

Tilladt omgivelsestemperatur ved drift af redskaberne er -10°C til $+40^{\circ}\text{C}$.

4. Tekniske specifikationer

Model	LHYII025	LHYII050	LHYII075	LHYII150	LHYII250	LHYII500	
Rated Load	kg	250	500	750	1500	2500	5000
Standard Lift	m	1.5	1.5	1.5	1.5	1.5	1.5
Effort Required to Lift Rated Load	N	260	260	220	240	330	350
Test Load	kN	3.7	7.5	11.25	22.5	37.5	75
No. of Falls of Load Chain	1						2
Load Chain	mm	4X12	4X12	5X15	7X21	9X27	9X27
Dimensions (mm)	a	86	95	121	139	173	173
	b	155	178	204	235	286	340
	c	170	170	240	240	335	335
	d	30	35	30	42	52	60
	e	79	87	112	133	162	162
	Hmin	245	285	335	365	448	600
	g	97	117	124	159	178	178
	h	77	80	84	90	97	97
Net Weight	kg	2.2	3.2	4.7	7.6	14	22
Extra Weight per Metre of Extra Lift	kg	0.346	0.346	0.541	1.1	1.8	3.6

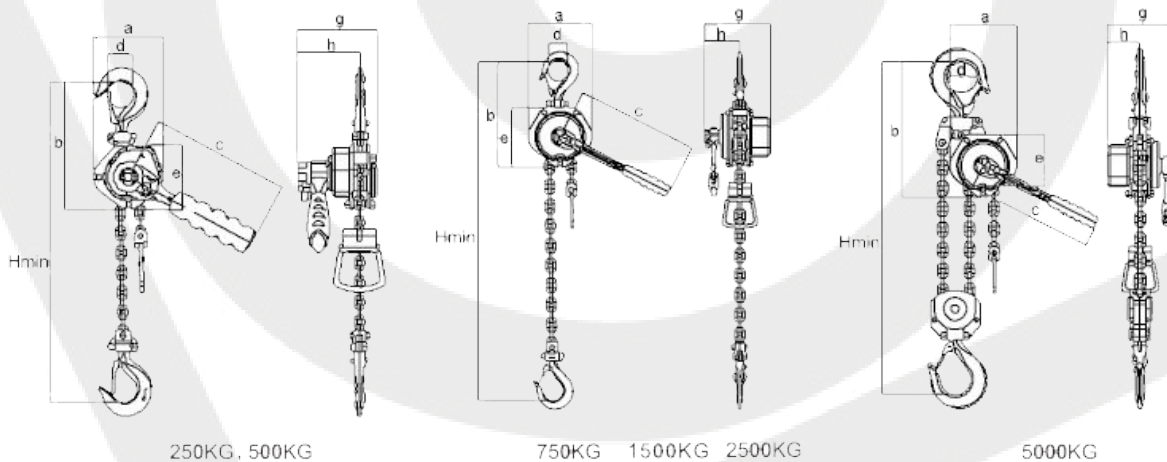

5. Opbevaring og vedligehold

* Løfteudstyr skal kontrolleres mindst hver 12. måned eller i henhold til gældende lovbestemmelser, direktiver og arbejdsforhold.

* Sørg for at skraldetaljen bliver efterset regelmæssigt af en kompetent person, og smør kæden efter behov.

FORBEHOLD:

Fyns Kran Udstyr A/S vil forbeholde sig ret til at ændre produktdesign, materialer, specifikationer og instruktioner uden forudgående varsel og uden forpligtigelser for andre.